

**QUY ĐỊNH VỀ SỬ DỤNG DẤU, GIẤY CHỨNG NHẬN**

Mã số: **ECS-QD-03**

Lần ban hành: **03**

Ngày ban hành: **10/01/2022**



## 1. TÀI LIỆU THAM KHẢO

ECS-STCL: Sổ tay chất lượng;

ECS-QT-01: Quy trình kiểm soát tài liệu và hồ sơ;

ISO/IEC 17021-1:2015;

ISO/IEC 17021-2:2016;

ISO/IEC 17021-3:2017;

TCVN ISO/IEC 17030:2011: Yêu cầu chung về dấu phù hợp của bên thứ ba.

Thông tư 28/2012/TT-BKHCN;

Nghị định 43/2017/NĐ-CP về nhãn hiệu hàng hóa.

Nghị định 119/2017/NĐ-CP về xử phạt vi phạm hành chính trong lĩnh vực tiêu chuẩn và quy chuẩn kỹ thuật; đo lường; chất lượng sản phẩm, hàng hóa.

## 2. PHẠM VI ÁP DỤNG

Quy định này nhằm mục đích quản lý việc sử dụng Giấy chứng nhận và Dấu phù hợp do Công ty Cổ phần ECOSIN (viết tắt là ECS) ban hành.

Áp dụng đối tất cả các thành viên, bộ phận của ECS tham gia vào quá trình đánh giá chứng nhận.

Áp dụng cho khách hàng đăng ký sử dụng dịch vụ chứng nhận của ECS.

## 3. THUẬT NGỮ VÀ ĐỊNH NGHĨA

### 4. NỘI DUNG

#### 4.1 Quy định chung

- Các tổ chức đã được ECS đánh giá và cấp Giấy chứng nhận có quyền sử dụng dấu chứng nhận theo mẫu dưới đây cho mục đích quảng cáo và quảng bá hình ảnh trên các phương tiện thông tin đại chúng, trên các tài liệu giới thiệu, tài liệu giao dịch thương mại của khách hàng: Mẫu giấy chứng nhận/Mẫu logo.

- Trong thời gian hiệu lực của Giấy chứng nhận, dấu chứng nhận chỉ được sử dụng cho các sản phẩm đã được chứng nhận trong phạm vi chứng nhận cho phép.

- Khách hàng được ECS cung cấp mẫu dấu chứng nhận và giấy chứng nhận không được phép sử dụng dấu chứng nhận cho bất kỳ hệ thống hoặc sản phẩm nào khác ngoài phạm vi đã được ECS chứng nhận.

- Dấu chứng nhận chỉ có thể được sử dụng dưới hình thức như mẫu của ECS quy định. Dấu chứng nhận phải dễ nhìn và phải rõ ràng. Giấy chứng nhận và dấu chứng nhận không được sử dụng để gây ra sự hiểu lầm với mục đích quảng cáo.

- Các trường hợp sử dụng dấu chứng nhận sai với quy định của tổ chức chứng nhận, tùy theo mức độ nghiêm trọng của vi phạm, tổ chức chứng nhận có thể gửi

công văn yêu cầu, nhắc nhở, hoặc ra quyết định đình chỉ/hủy bỏ hiệu lực chứng nhận, hoặc báo cáo bằng văn bản đến các cơ quan chức năng có thẩm quyền.

- Mọi ý kiến khiếu nại hoặc kiến nghị của khách hàng về việc sử dụng dấu chứng nhận sẽ được ECS giải quyết theo quy trình giải quyết khiếu nại/kiến nghị.

#### 4.2. Mẫu dấu được phép sử dụng:

**Hệ thống quản lý:**



**Chứng nhận sản phẩm:**

- Dấu hợp quy được quy định như sau:



- Dấu hợp chuẩn sản phẩm:



**Chú ý:** xxxx quy chuẩn chứng nhận và phương thức chứng nhận. Ví dụ: QC16.PT05

- Dấu hợp quy được quy định như sau:

- Hình dạng, kích cỡ của dấu hợp quy:

Trong đó :

$$H = 1,5 a$$

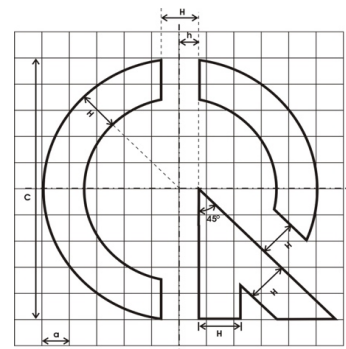

$h = 0,5 H$

$C = 7,5 H$

#### **4.3. Dấu chứng nhận được sử dụng trong các trường hợp sau:**

**- Dấu chứng nhận hệ thống quản lý:**

Dấu chứng nhận hệ thống quản lý được in trong tài liệu kỹ thuật kèm theo để tuyên truyền, quảng cáo trên các phương tiện thông tin đại chúng và trên các tài liệu giới thiệu, tài liệu giao dịch thương mại của khách hàng (chương trình quảng cáo, thư).

(Chi tiết xem BM-QD-03-03 Hướng dẫn sử dụng dấu chứng nhận Hệ thống QLCL)

**- Dấu chứng nhận hợp chuẩn, hợp quy:**

a) Trực tiếp trên sản phẩm hoặc bao bì của sản phẩm thuộc phạm vi chứng nhận.

b) Trong các công văn giao dịch, tài liệu kỹ thuật, tài liệu đào tạo, tài liệu quảng cáo, name-card, các chứng từ và các tài liệu tiếp thị, profile, hồ sơ năng lực.

c) Trong các chương trình quảng cáo, quảng bá trên các phương tiện thông tin đại chúng như phát thanh, truyền hình, báo chí...

d) Trên các phương tiện giao thông, vận tải, các bảng quảng cáo công cộng...

(Chi tiết xem BM-QD-03-01 Hướng dẫn sử dụng dấu chứng nhận Hợp Chuẩn; BM-QD-03-02 Hướng dẫn sử dụng dấu chứng nhận Hợp quy)

#### **4.4. Dấu chứng nhận không được sử dụng trong các trường hợp sau:**

a) Gây hiểu nhầm là ECS đã chứng nhận hay công nhận tính pháp lý cho nhãn hiệu thương mại của sản phẩm hay bất cứ một cách hiểu nhầm nào khác.

b) Gây hiểu nhầm rằng ECS đã chứng nhận chất lượng cho tất cả các loại sản phẩm do cơ sở sản xuất, gia công, bao gói.

c) Gây hiểu nhầm rằng ECS chứng nhận toàn bộ các yêu cầu của tiêu chuẩn mặc dù thực tế chỉ chứng nhận sản phẩm cho khách hàng đáp ứng 01 phần của tiêu chuẩn.

d) Dấu chứng nhận hệ thống quản lý không được sử dụng trực tiếp trên bao bì sản phẩm cuối cùng.

Tuy nhiên khách hàng được phép sử dụng các tuyên bố trên bao bì sản phẩm hoặc trong thông tin kèm theo sản phẩm rằng khách hàng được chứng nhận có hệ thống quản lý được chứng nhận. Bao bì sản phẩm là thứ có thể bị bỏ ra mà không làm hư hại hoặc mất đi sự toàn vẹn của sản phẩm. Thông tin kèm theo được coi là sẵn có một cách riêng biệt hoặc có thể tách ra dễ dàng. Nhãn in hoặc biển nhận biết được coi là một phần của sản phẩm. Tuyên bố này không được thực hiện theo cách hàm ý rằng sản phẩm, quá trình hoặc dịch vụ được chứng nhận. Tuyên bố

phải bao gồm viện dẫn đến:

- Dấu hiệu nhận biết (ví dụ nhãn hiệu hoặc tên) khách hàng được chứng nhận;
- Loại hệ thống quản lý (ví dụ chất lượng, môi trường) và tiêu chuẩn áp dụng;
- Tên đầy đủ của Công ty Cổ phần ECOSIN

e) Không được sử dụng dấu chứng nhận trong báo cáo thử nghiệm, báo cáo giám định, hiệu chuẩn;

f) Hết hiệu lực chứng nhận.

**4.5. Chú ý khi sử dụng:**

a) Dấu chứng nhận sản phẩm hợp chuẩn phải có màu sắc đúng với màu đã cấp hoặc có thể sử dụng phiên bản màu đen, đối với sản phẩm phù hợp quy chuẩn, hay có thể dùng chạm khắc, in nổi trên sản phẩm sao cho phù hợp kèm theo tên và phiên bản của tiêu chuẩn/quy chuẩn kỹ thuật chứng nhận.

b) Dấu chứng nhận có thể phóng to hoặc thu nhỏ một cách đồng nhất, tuy nhiên phải đủ lớn để phân chữ có thể đọc được rõ ràng.

c) Giấy chứng nhận và Dấu chứng nhận không được chuyển nhượng.

d) Trường hợp có đề nghị mở rộng, thu hẹp phạm vi chứng nhận, khách hàng phải ngừng sử dụng dấu hiệu chứng nhận trước khi có chứng nhận thay thế.

**4.6. Xử lý các trường hợp vi phạm quy định về sử dụng dấu chứng nhận**

Trong trường hợp có những vi phạm trong sử dụng dấu chứng nhận, ECS có thể gửi công văn yêu cầu, nhắc nhở, hoặc ra quyết định đình chỉ/hủy bỏ hiệu lực chứng nhận, hoặc báo cáo bằng văn bản đến các cơ quan chức năng có thẩm quyền.

**HỒ SƠ LƯU**

TT	Hồ sơ	Mã HS	Nơi lưu	Thời gian lưu
1	Hướng dẫn sử dụng dấu chứng nhận hợp chuẩn	<u>BM-QD-03-01</u>	Phòng chứng nhận	3 năm
2	Hướng dẫn sử dụng dấu chứng nhận hợp quy	<u>BM-QD-03-02</u>		3 năm
3	Hướng dẫn sử dụng dấu chứng nhận hệ thống	<u>BM-QD-03-03</u>		3 năm

**6. SỰ BẢO MẬT**

Nhân viên trong công ty có trách nhiệm đảm bảo mọi thông tin dưới bất kỳ hình thức nào về khách hàng đều được bảo mật, trừ khi có sự đồng ý bằng văn bản do người có thẩm quyền của khách hàng cũng như ECS.

**7. PHỤ LỤC**